

# Bokhylle

## ☒ Materialer

- Planker
- Treskruer
- Treplugger
- Trelim
- Sparkel
- Maling
- Vinkelbeslag til oppheng

## ☒ Verktøy

- Målbånd
- Vinkel
- Kappsag/håndsag
- Drill
- Bor med forsinker
- Pluggbor
- Klubbe/hammer
- Slipemaskin/sandpapir
- Sparkelspatel
- Pensel/rulle

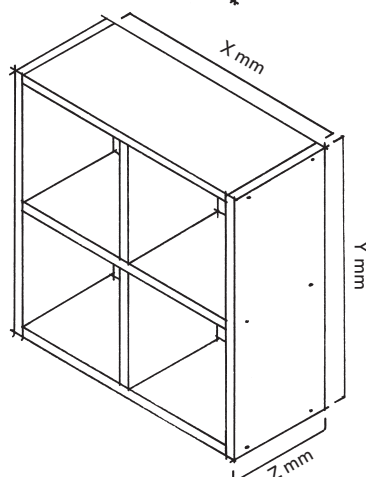
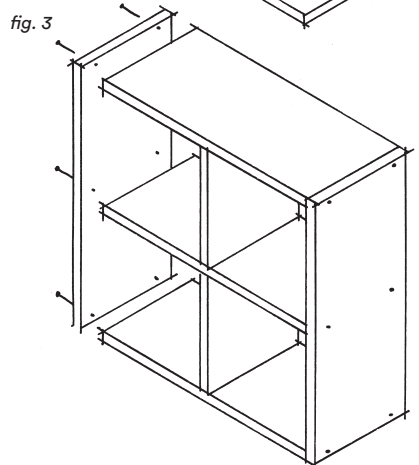
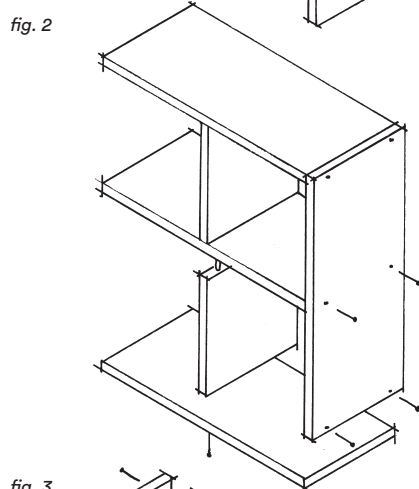
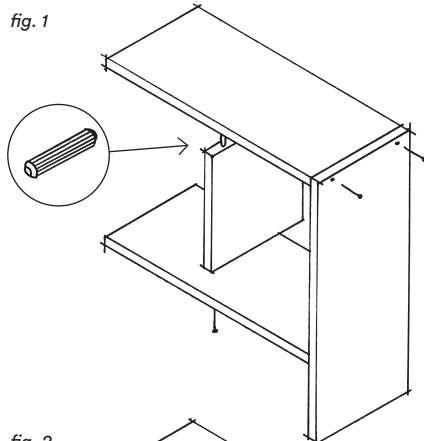

Bygg en bokhylle, kjøkkenhylle, skohylle eller annen hylle av gamle materialer. Hvor bred (X), høy (Y) og dyp (Z) hyllen skal være avhenger av hvor den skal plasseres, hva den skal brukes til og hva slags materialer du skal bruke. Hvor mange hyller du vil ha, og om du vil ha skillevegger eller ikke er helt opp til deg. Framgangsmåten blir uansett den samme.

- 1** Planlegg byggingen. Mål og tegn den hylla du vil bygge.
- 2** Kapp alle lengdene du trenger. Det kan være lurt å gå over med et fint sandpapir for å fjerne eventuelle fliser fra sagingen.
- 3** Selve monteringen starter med at du fester topplaten til den ene sideplaten (fig. 1). Det er lurt å forbore med forsinker før du limer og skrur slik at materialene ikke sprekker og skruene kommer under nivå av materialet.
- 4** Hvis du skal ha skillevegg i hylla, fester du den i topplaten ved hjelp av treplugger. Neste hylle skrur du fast i skilleveggen nedenfra og i sideveggen. Hvis du ikke setter skilleveggene rett under hverandre, kan du skru dem både ovenifra og undenifra. Det er enklere og kan se veldig fint ut, men konstruksjonen blir ikke like solid.
- 5** Gjenta punkt 4 for hver hylle (fig. 2). Antall hyller og skillevegger bestemmer du selv.
- 6** Skru på den andre sideveggen, og hylla er ferdig montert (fig. 3).
- 7** Sparkle igjen skruerhull, sprekker og ujevnheter. Puss med sandpapir eller slipemaskin. Mal først med heftgrunn. Deretter kan du male hylla i den fargen du ønsker.

**!** Hvis du ikke vil male hylla, kan du eventuelt feste sideplatene med treplugger. Da vil du ikke få noen synlige skruerhull.